

トヨタ:ノア/ヴォクシー(R7系)に訂正と追加ができました。
お手持ちのボデーマニュアルを訂正してください。
宜しくお願い申し上げます。

●トヨタ - 38 ページ

誤	正	追加
C - b : 1268	C - b : 1295	A - C : 617
		B - c : 1279
		b - c : 427
		C - a : 1187

トヨタ:カローラ ルミオン(E15系)に訂正ができました。
お手持ちのボデーマニュアルを訂正してください。
宜しくお願い申し上げます。

●トヨタ - 47・48 ページ(共通)

誤	正
a - E : 1073	a - E : 1259
a - e : 1259	a - e : 1073

● 日産 フーガ (Y50 系) : 平成 20 年版 掲載

一部数値に訂正があります。

103内の数値訂正。お手持ちの寸法図集を訂正して下さい。

.....

日産 - 27・32 ページ

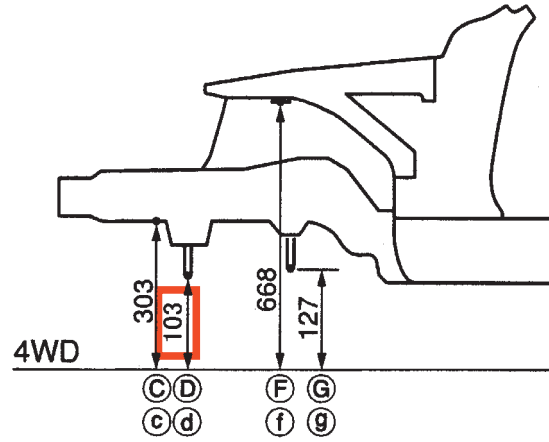

マツダ:デミオ (DE系)に訂正ができました。
 お手持ちのボデーマニュアルを訂正してください。
 宜しくお願い申し上げます。

- 平成 20 年版：マツダ－ 36 頁
- 平成 22 年版：マツダ－ 22 頁

誤	→	正
A－E : 456	→	A－E : 570
A－G : 624	→	A－G : 716
A－F' : 937	→	A－F' : 874
A－G' : 962	→	A－G' : 897

- 平成 20 年版：マツダ－ 38 頁 (4WD 車)
- 平成 22 年版：マツダ－ 24 頁 (4WD 車)

 で囲んである数値に訂正。

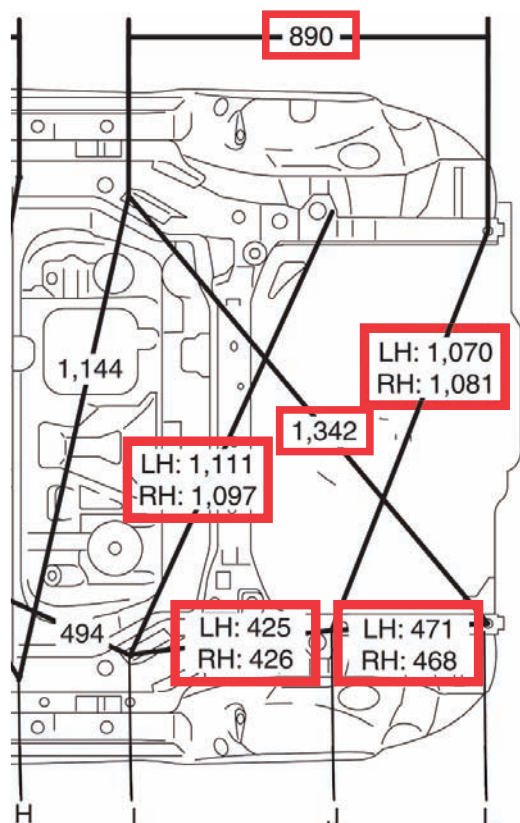

誤	J	リヤ・サイド・フレーム測定穴	(右) φ 12 (左) 7 × 10
---	---	----------------	------------------------



正	J	リヤ・サイド・フレーム測定穴	φ 12
---	---	----------------	------

●平成 20 年版：マツダー 45 頁 (2WD 車)

□ で囲んである数値に訂正。

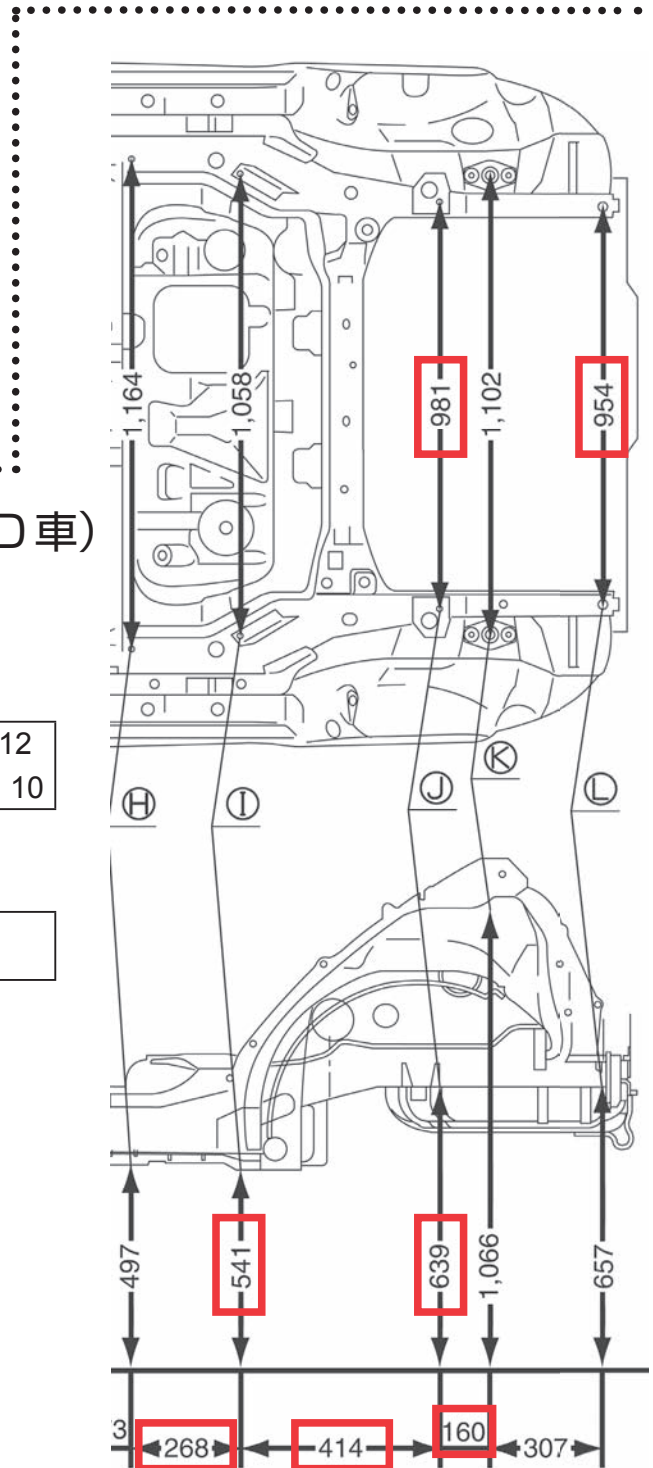
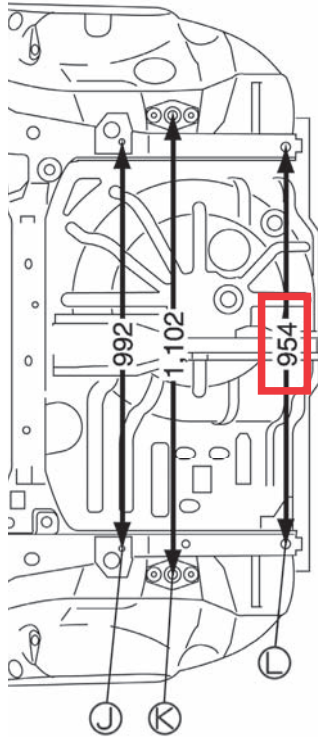

●平成 20 年版：マツダー 46 頁 (4WD 車)

□ で囲んである数値に訂正。

誤	J	リヤ・サイド・フレーム測定穴	(右) φ 12 (左) 7 × 10
---	---	----------------	------------------------



正	J	リヤ・サイド・フレーム測定穴	φ 12
---	---	----------------	------

スズキ:パレット(MK21系)に追加・訂正ができました。
お手持ちのボデーマニュアルを訂正してください。
宜しくお願い申し上げます。

●平成 20 年版：スズキー 3 頁

ポイント間の**数値削除**。

75 - 83 : 885

の記載を削除

●平成 20 年版：フロントの実測寸法

イラストの追加。

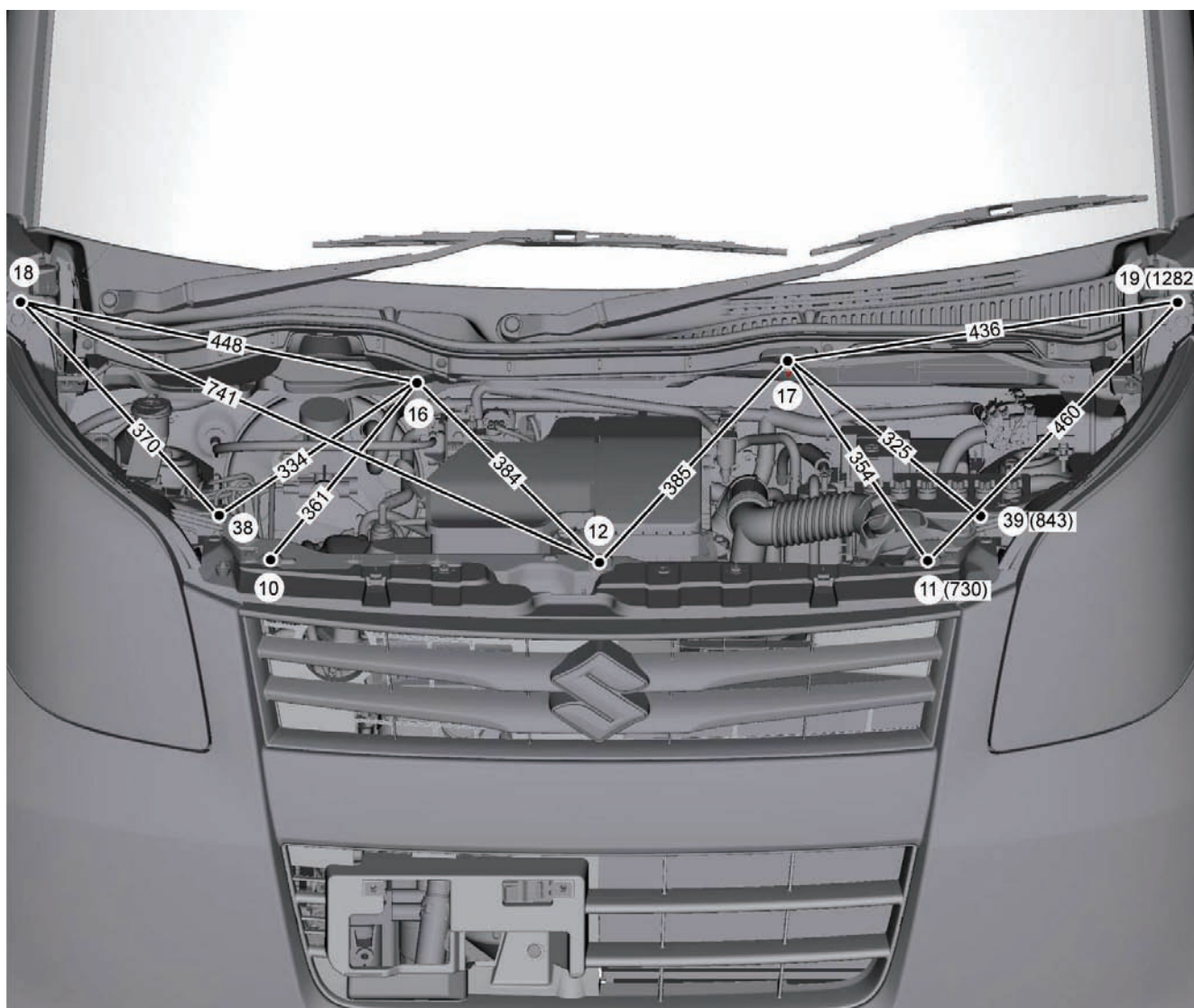

●平成 20 年版：フロント アンダーの寸法

イラストの追加。

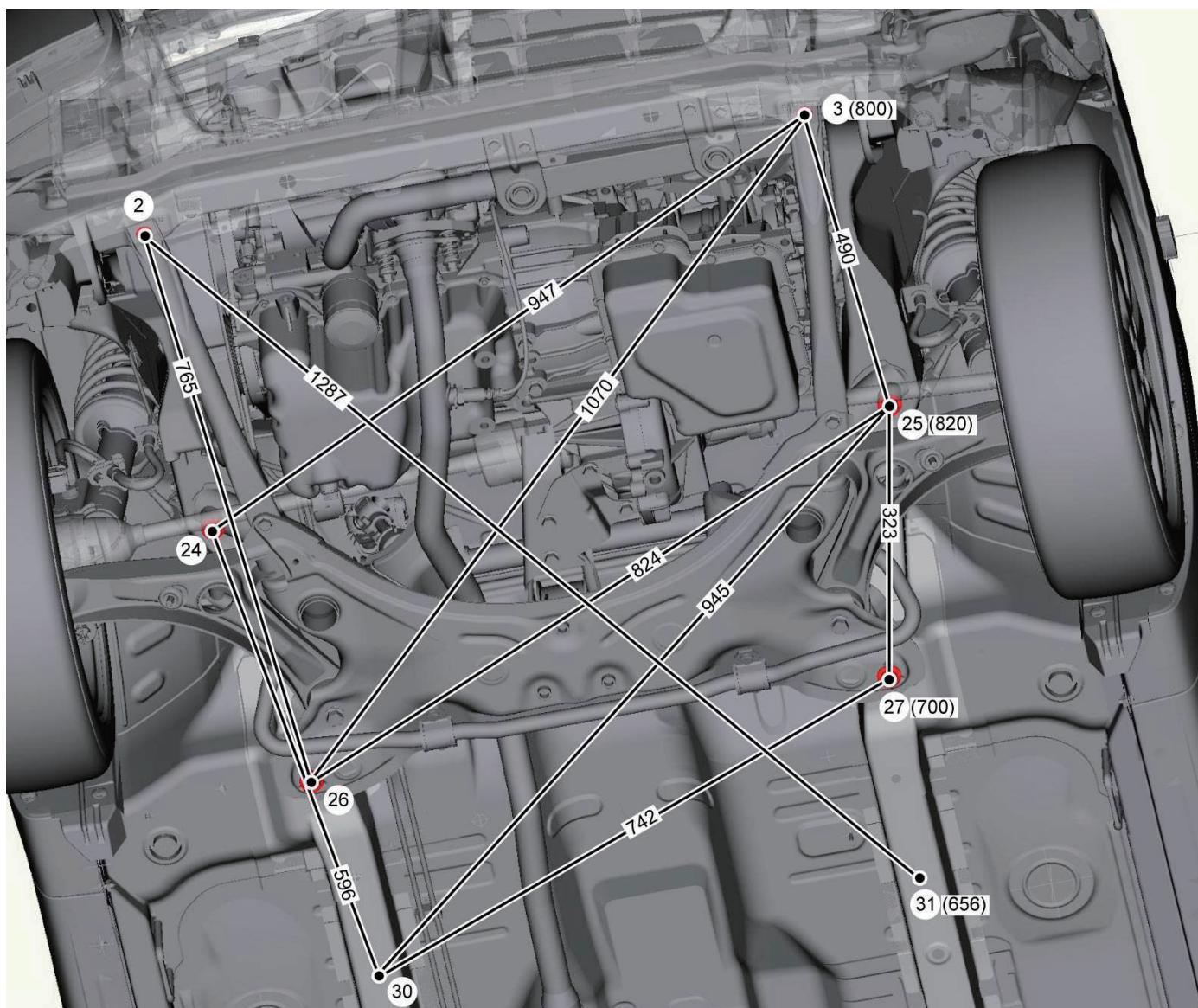

該当ページ	変更箇所
ヴァンガード (ACA33・38,GSA33) トヨター 21	測定ポイント間の数値訂正 (誤)A-N : 695mm → (正)A-N : 689mm (誤)A-n : 1639mm → (正)A-n : 1631mm
ヴァンガード (ACA33・38,GSA33) トヨター 23	測定ポイント間の数値追加 B - g : 1430mm
ヴィッツ (P9) : トヨター 34	下記の測定ポイント間の数値追加 C - D : 410mm c - D : 1103mm